



～出展募集要項～



ふりかけイメージキャラクター
振華(ふりか)ちゃん

家庭に1つは必ずあるといっても過言ではない日本人のソウルフード。

そんなふりかけの発祥地・熊本にて2013年5月、お米の消費拡大を目的に、「ふりかけ」の祭典「ふりかけグランプリ®」がスタートしました。

同年10月には風評払拭を目的とし、福島県いわき市にて「ふりかけグランプリ®inいわき」を開催。その後も、2014年には第一回目の全国大会「全国ふりかけグランプリ®2014」、2015年には「全国ふりかけグランプリ®2015」を開催しています。

全国的にもメディアからも取り上げられ、話題となり、ふりかけが再ブームしています。

そして2016年、いわき市市制施行50周年記念イベントにて、「ふりかけグランプリ®inいわき2016」を開催します。

2016年4月に熊本地震で被災した熊本の復興ブースも用意し、ふりかけによる復興イベントです。

是非自慢のふりかけ商品をご出品ください。



全国ふりかけグランプリ®の模様

「ふりかけグランプリ®」ってどんなイベント？

■来場者の投票でグランプリが決定！！

- ① 来場者がご飯パック(100g/100円)を購入
- ② ご飯パックを持って、ふりかけブースを回り試食
↑出展者の皆様が、ブース内で試食の提供を行います
- ③ 来場者が、お気に入りのふりかけの投票箱に投票券を投入
- ④ 投票総数で、金・銀・銅賞のグランプリを発表！



■こんな方にオススメのイベントです！！

- ◇新商品をPRしたい方！
- ◇新たな販路開拓をしたい方！
- ◇直接消費者の反応を知りたい方！
- ◇全国にどんなふりかけがあるのか知りたい方！
- ◇自社商品をPRしたい方！
(ふりかけ以外の商品でも物販が可能！(試食提供は出品ふりかけのみ))
- ◇全国的にメディアに取り上げてもらいたい方！ など



ふりかけイメージキャラクター 振華(ふりか)ちゃん

開催までの流れ

(一社)国際ふりかけ協議会へ入会
ふりかけGPへ出展申込

■(一社)国際ふりかけ協議会への入会申込受付

■ふりかけグランプリ®inいわき2016への出展申込受付

※(一社)国際ふりかけ協議会へ入会申込された会員様のみ、「ふりかけグランプリ®」への参加が可能です。

※申込用紙とともに、出品希望商品1商品を3個送付していただきます。

※主催者の判断で、商品によっては出展をお断りする場合もございます。

入金確認

■(一社)国際ふりかけ協議会 年会費の入金確認

年会費……………24,000円(税込)

申し込み締め切り

■申し込み締め切り 8月末

・出展者用資料の送付、返送

出展者の発表

■出展者、出品ふりかけ商品の紹介

ふりかけGP開催

■ふりかけグランプリ®inいわき2016(10/15、16開催)

開催概要

目的

いわき産米の消費拡大
ふりかけ業界の振興と発展
いわき産農林水産物への理解の促進と需要の活性化

名称

ふりかけグランプリ®inいわき2016

開催日

2016年10月15日(土)・16日(日)(2日間開催)* 小雨決行、荒天中止

時間

10:00～16:00(両日とも)※予定

来場者目標数

30,000人

出展者数

20者程度

出展費

無料

同時開催

当日は、会場にて、「いわきサンシャインフェスタ2016」と題し、「ふりかけグランプリ®inいわき2016」のほか、次のイベントを複合的に開催予定。

- ・いわき大物産展
- ・いわき産農産物収穫祭 など

主催

いわき市/ふりかけグランプリ®inいわき実行委員会/一般社団法人国際ふりかけ協議会

協賛

各社

開催会場

小名浜港アクアマリンパーク(いわき市小名浜字辰巳町)

出展募集要項 ①

参加条件

- ①(一社)国際ふりかけ協議会「賛助会員」である企業・団体
 - ②法人格を有し、すでに商用で販売している商品をお持ちである企業・団体
 - ③10月15日(土)、16日(日) 2日間とも参加可能な企業・団体
- ※販売補助スタッフは有料にて受け付けます。ご相談ください。

国際ふりかけ協議会 年会費

(一社)国際ふりかけ協議会「賛助会員」……………年会費24,000円(税込)

出展について

- ※常温保存商品のみ出品可能です。
- ※出展者の交通宿泊費、商品発送代等は各自負担となります。
- ※宿泊等の手配は行っておりませんので、各自手配をお願いいたします。
- ・1者につき1商品の出品となります。
- ・お申込時に、出品希望商品1商品を3個主催者まで、ご送付ください。
- ※送付先……………〒970-8686 福島県いわき市平字梅本21
いわき市役所 農業振興課 宛
- ※主催者の判断で出展をお断りする場合がございます。
- ・お送りいただいた商品は、商品選考、HP掲載、チラシ・リーフレット掲載等に使用させていただきます。

(一社)国際ふりかけ 協議会とは

一般社団法人国際ふりかけ協議会とは、熊本発祥の「ふりかけ」を旗頭に、各地域の「産業、観光、文化」を国内外に広めることにより、地域振興及び経済発展並びに国際交流の活性化に寄与することを目的とした団体です。

※活動内容につきましては、ホームページをご覧ください。

[\(http://www.ifa-furikake.jp/\)](http://www.ifa-furikake.jp/)

【事業内容】

- ・各種イベントの企画、制作、運営及びコンサルタント
- ・食料品及び各府県の物産の製造・販売
- ・海外における学校給食業務の受託及び管理

出展募集要項 ②

基本ブースについて

ブースサイズ

・間口2.7m × 奥行3.6m × 軒高1.8m

ブース内備品

- ・社名板
- ・テーブル2台(1800 × 450)
- ・パイプ椅子2脚

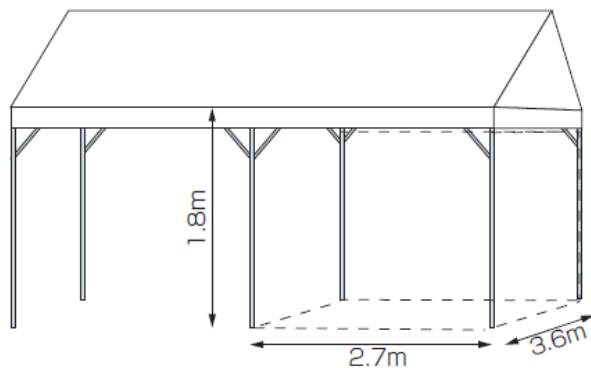

※上記以外の備品や電気等が必要な場合はご相談ください(有料)。

※のぼり、商品陳列棚、POP等の各種装飾につきましては、各者でご準備いただき、近隣のブースのご迷惑にならない範囲で、各自で装飾してください。

販売について

当日、ブースにて販売できる商品は、グランプリに出品するふりかけ以外の商品でも自社商品であれば販売可能です。

※試食については出品するふりかけのみ可能となります。それ以外の商品は、試食を提供することはできません。

注意事項

ふりかけグランプリ®では厳選な審査を行う為、イベント会場では下記の項目にご注意いただきご出展ください。

試食提供についての 禁止事項

- ・既定のサンプリング可能範囲を超えての試食の提供
- ・既定のサンプリング量を超えての試食の提供
- ・グランプリへ出品したふりかけ以外の試食の提供(販売は可)
- ・ご飯を持っていない来場者への試食の提供
- ・ブース内で調理等、手を加えたふりかけの試食の提供
(ふりかけ商品のそのままの状態を試食していただきます)

投票についての 禁止事項

- ・出展者が、ご飯引き換え及び投票券を購入し、投票する行為
 - ・投票箱への接触(中身の確認、重さの確認等)
 - ・投票会場で投票を呼び掛ける行為
 - ・その他、主催者が不相当と判断する行為
- ※開催前に変更・追加する場合もございます。予めご了承ください。

より良いイベント開催の為、皆様のご協力をお願い致します。

商標使用について

文書中表記について

「ふりかけグランプリ®」及び「キャラクター(振華)」は、(一社)国際ふりかけ協議会、フラッグス、リネットの登録商標です。

ふりかけグランプリ®に参加された出展者は、文章中でのみ「ふりかけグランプリ®」と使用可能です。

・文章中の表記のみ、無料・無監修でご使用いただけます。

例)「ふりかけグランプリ®に出展します。」

入賞者の商標使用について

・「ふりかけグランプリ®」に、入賞された出展者は「ふりかけグランプリ®」のロゴ及びキャラクターを「使用マニュアル」に基づき使用可能です。

・ロゴ及びキャラクターのデータは主催者から支給されるデータのみ使用可能です。

・制作されるものは全て、事務局の監修が必要となります。監修後にご使用ください。

商標使用料

年間194,400円(税込)

注意事項

・使用規定に反するものは、著作権の侵害となる恐れがありますのでご注意ください。

・キャラクター単体での商業利用は不可となります。

・商標が利用できる商品は、ふりかけグランプリ®に出品した企業及び出品商品にのみ使用できます。

・入賞者から他の団体、企業への譲渡や貸出しは不可となります。

提供データイメージ

グランプリに入賞された企業様には下記のようなデータをお渡しいたします。

※昨年のデザインイメージです。予めご了承ください。



イメージキャラクター振華(ふりか)ちゃん

「全国ふりかけグランプリ®」の露出メディア

さまざまなメディアで紹介され、大きなブームとなっています！！



テレビ朝日／「グッドモーニング」
 テレビ朝日／「ワイドスクランブル」
 テレビ朝日／「タモリ倶楽部」
 TBSテレビ／「マツコの知らない世界」
 日本テレビ／「ニュースゼロ」
 日本テレビ／「月曜から夜更かし」
 日本テレビ／「にのサン」
 日本テレビ／「沸騰ワード10」
 日本テレビ／「スッキリ!!」
 日本テレビ／「ヒルナンデス！」

九州朝日放送／「アサデス。KBC」
 福岡放送／「報道5ちゃん」
 テレビ大阪／「夕刊7ちゃん」
 毎日放送／「世界一の九州が始まる！アジアのご飯にふりかけろ！」
 毎日放送／「たべごころ」
 毎日放送／「今日感テレビ」
 熊本放送／「夕方いちばん」
 毎日放送／「ちちんぷいぷい」
 熊本朝日放送／「くまパワ」
 熊本放送／「クマロク」
 TOKYO FM／「クロノス」

他多数

ふりかけグランプリ® コーナー展開

現在、東急ハンズやスーパー等で、ふりかけグランプリのコーナーでの催事が行われており、関西のホテルの朝食でも、グランプリを受賞したふりかけが置かれています。



東急ハンズ姫路店様



東急ハンズ博多店様



神戸三宮東急REIホテル様 朝食バイキング



マルシヨクサンリブくまなん店様



クラッシーノこうし 様